

УДК 904 (=393.05.9)

DOI 10.14258/nreur(2024)2–06

Д. М. Петров, А. Н. Прокопьева

*Институт гуманитарных исследований и проблем малочисленных народов Севера
СО РАН, Якутск (Россия)*

ЗАХОРОНЕНИЕ «БОЖЕСТВА»: ПОЧИТАНИЕ ОСОБЫХ ПОКОЙНИКОВ У ЯКУТОВ (НА МАТЕРИАЛАХ ПАМЯТНИКА XVIII В. БУУТ АЙЫЫТА)

В статье рассматривается обнаруженное в Нюрбинском районе Республики Саха (Якутия) наземное захоронение, в котором покоились останки пожилой женщины. Исходя из конструктивных особенностей и наличия престижных предметов в составе костюма и сопроводительного инвентаря предполагается, что погребенная являлась представительницей родовой знати вилюйских якутов. Устная традиция связывает данный памятник с шаманкой Буут Айыыта, жившей в XVII–XVIII вв.

Многочисленные современные вещи, найденные в пространстве гроба и являющиеся подношениями духу усопшей, свидетельствуют о том, что захоронение служит объектом поклонения у местного населения. Выдвигается версия, что связанный с Буут Айыыта культ является пережитком более широкой традиции обожествления особых покойников, в число которых входили шаманы и люди, умершие преждевременной смертью. Обожествление выражалось в обрядовых действиях с ниспрошением у них покровительства, почитании их мест захоронений и останков. В наши дни объектами поклонения становятся памятники, выделяющиеся репрезентативностью и оригинальностью могильной конструкции или располагающиеся на видных местах, иными словами, такие захоронения, в которых могут покоиться «непростые» люди — шаманы или представители знати.

Ключевые слова: Западная Якутия, якуты, вилюйские якуты, погребальный памятник, наземное захоронение, шаманизм, шаманское захоронение, почитание погребений, культ останков, обожествление людей

Для цитирования:

Петров Д. М., Прокопьева А. Н. Захоронение «божества»: почитание особых покойников у якутов (на материалах памятника XVIII в. Буут Айыыта) // Народы и религии Евразии. 2024. Т. 29. № 2. С. 91–110. DOI 10.14258/nreur(2024)2–06.

D. M. Petrov, A. N. Prokopenva

The Institute for Humanities Research and Indigenous Studies of the North SB RAS, Yakutsk (Russia)

HONORING THE DEPARTED: THE REVERENCE FOR EXCEPTIONAL DECEASED AMONG THE YAKUTS (INSIGHTS FROM THE 18TH-CENTURY BURIAL SITE OF BUUT AIYYTA)

The article delves into an above-ground burial discovered in the Nyurba district of the Republic of Sakha (Yakutia), wherein the remains of an elderly woman were interred. Based on the complexity of the construction and the prestigious grave goods, it is assumed that the buried woman belonged to the Vilyui Yakut clan nobility. According to oral tradition, the monument is associated with the female shaman Buut Aiyta, who lived during the 17th-18th centuries.

A considerable number of modern artifacts found in the burial area, which are offerings to the spirit of the deceased, indicate that the burial serves as an object of worship for the local population. The cult linked to Buut Aiyta is believed to be a vestige of a broader tradition that involved the deification of extraordinary deceased, including shamans and people who died prematurely. This deification was expressed through ritual actions that begged for their patronage, veneration of their burial places and remains. Today, the objects of worship are burial sites that stand out for their representativeness and originality of the grave structure or are located in prominent places. In other words, these are tombs where individuals who were considered “not ordinary”, such as shamans or members of the nobility, were buried.

Keywords: Western Yakutia, Yakuts, Vilyui Yakuts, burial site, above-ground burial, shamanism, shamanic burial, veneration of burials, cult of remains, deification of people

For citation:

Petrov D. M., Prokopenva A. N. Honoring the departed: the reverence for exceptional deceased among the Yakuts (insights from the 18th-century burial site of Buut Aiyta). *Nations and religions of Eurasia*. 2024. Vol. 29. No. 2. P. 91–110 (in Russian). DOI 10.14258/nreur(2024)2–06.

Петров Денис Михайлович, младший научный сотрудник лаборатории археологии Института гуманитарных исследований и проблем малочисленных народов Севера СО РАН, Якутск (Россия). **Адрес для контактов:** dbyrkyngeaev@gmail.com; <https://orcid.org/0000-0001-5166-5166>;

Прокопьева Александра Николаевна, научный сотрудник лаборатории «Человек в Арктике» Института гуманитарных исследований и проблем малочисленных народов Севера СО РАН, Якутск (Россия). **Адрес для контактов:** sendiele@gmail.com; <https://orcid.org/0000-0002-8329-159X>;

Petrov Denis Mikhailovich, junior researcher of the Laboratory of archaeology of The Institute for Humanities Research and Indigenous Studies of the North SB RAS, Yakutsk (Russia). **Contact address:** dbyrkyngaev@gmail.com; <https://orcid.org/0000-0001-5166-5166>;
Prokopeva Aleksandra Nikolaevna, research fellow of the Laboratory “Human in the Arctic” of The Institute for Humanities Research and Indigenous Studies of the North SB RAS, Yakutsk (Russia). **Contact address:** sendiele@gmail.com; <https://orcid.org/0000-0002-8329-159X>.

Введение

За все время археологического изучения Якутии было исследовано значительное количество погребальных памятников дохристианского периода, однако лишь несколько погребений можно с уверенностью отнести к шаманским. Их редкость обуславливает сохранение повышенного исследовательского интереса. Шаманы (як. *ойуун*) и шаманки (як. *удаган*), как и умершие преждевременной смертью, сумасшедшие и самоубийцы, входили в категорию особых покойников, в отношении которых осуществлялись специфичные обрядовые действия. В настоящей статье рассматривается наземное захоронение, приписываемое легендарной шаманке Буут Айыыта, жившей в XVII–XVIII вв.

Захоронение Буут Айыыта исследовано в Кюндядинском наслеге Нюрбинского района в 2015 г. Вилуйским отрядом археологической экспедиции ИГиИПМНС СО РАН по сообщению Петра Тимофеевича Иванова — старожила с. Кюндядя и знатока старины. Место обнаружения находится в 23 км к югу-западу от с. Кюндядя, в 6,5 км к северо-востоку от р. Ботомою, впадающей в р. Вилую (рис. 1).



Рис. 1. Захоронение Буут Айыыта. Местоположение погребального памятника

Fig. 1. Burial of Buut Aiyyta. Location of the burial monument

Местность представляет собой обширный алас неправильной формы, растянутый с юго-запада на северо-восток, без выраженных террас, окруженный лиственничными лесами с еловой опушкой. В середине алас сильно сужается из-за выступающего с северо-западной и юго-восточной стороны леса, разделяясь на две части (западную и восточную). Местность заболоченная, имеется несколько озер, два из которых, расположенные в противоположных частях аласа, крупнее остальных и соединяются между собой каналом. Озеро в восточной части аласа и окрестная территория называются Улгутта (Буут Улгуттата). Захоронение находится на восточном крае северо-западного выступа леса (со стороны озера Улгутта). В непосредственной близости от захоронения расположен христианский погост XIX — начала XX в.

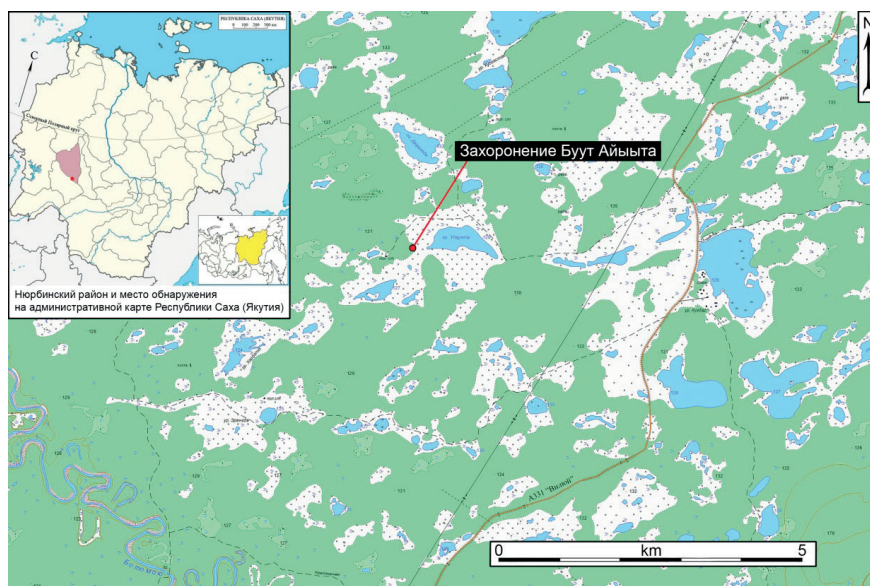

Рис. 2. Захоронение Буут Айыта: 1 — общий вид на захоронение (съемка с юго-востока); 2 — костяк (съемка с юго-запада); 3 — подношения в районе туловища, видны мумифицированные руки; 4 — колодка для лошади на настиле из тонкомерных бревен
 Fig. 2. Burial of Buut Aiyuta. 1 — general view of the burial (shot from the southeast); 2 — skeleton (shot from the southwest); 3 — offerings around the torso, mummified hands visible; 4 — horse fetterlock on the flooring made of thin logs

Описание памятника

Погребальная конструкция

Памятник Буут Айыта представляет собой наземное захоронение в виде бревенчатого сруба с помещенным внутри гробом в саркофаге (гробовине) (рис. 2.-1; рис. 4.-

1, 2, б). Захоронение ориентировано по вектору юго-запад — северо-восток. Сруб в настоящее время разрушен, его детали раскиданы вокруг захоронения. Сохранившиеся бревна имеют разную длину — от 50 до 250 см.

Саркофаг (як. *тэбиэх*) располагается на настиле из тонкомерных бревен, установленном на насыпи (рис. 4.-б). Под настилом имеются два поперечных бревна для его устойчивости. Саркофаг сооружен из массивных лиственничных плах, установленных друг на друга, по две с каждой стороны; угловая вязка выполнена посредством вставки выступов на торцовых плахах в вырезы на боковых (рис. 3.-1). Углы саркофага скреплены вбитыми наискось в просверленные отверстия деревянными гвоздями. Плахи на боковых стенках закреплены между собой рейками по две с каждой стороны, прибитыми в пазы деревянными гвоздями (рис. 3.-2). Крышка и днище саркофага составлены из двух громоздких плах. Крышка фиксировалась к стенкам саркофага посредством деревянных гвоздей, вбитых под углом в просверленные отверстия. Ее длина составляет 205 см, общая ширина — 70 см. На стыках между плахами сохранились остатки березового vara. Общие размеры саркофага: длина — 205 см; ширина — 70 см; высота — 45 см. Толщина плах колеблется между 5–7 см.



Рис. 3. Захоронение Буут Айыыта: 1 — угол саркофага; 2 — рейка, скрепляющая боковые стенки саркофага; 3 — навершие столба оградки; 4 — крышка гроба, видны деревянные гвозди и поперечная рейка; 5 — кожаные ремешки, стягивающие угол гроба

Fig. 3. Burial of Buut Aiyyta: 1 — corner of the sarcophagus; 2 — rail fastening the side walls of the sarcophagus; 3 — top of the fence post; 4 — coffin lid, wooden nails and crossbar visible; 5 — leather straps fastening the corner of the coffin



Рис. 4. Захоронение Буут Айыыта: 1 – вид сбоку (северо-западная сторона); 2 – вид с торца (юго-западная сторона); 3 – крышка гроба: а – отверстия для ремешков, б – деревянные гвозди, с – поперечные рейки; 4 – план захоронения, отмечены подношения: а – серьги, б – элементы наборного пояса, с – кольцо от натазника, d – детали зажима для кумысного сосуда, e – лошадиные ребра (погребальная пища), f – пастовые бусы, g – седло, h – фрагменты кожаного кумысного сосуда, i – фрагменты берестяного сосуда; 5 – жертвенное дерево кэрэх с перекладиной куочай; б – схема поперечного среза погребальной конструкции: а – саркофаг; б – гроб; с – настил; d – поперечное бревно; e – насыпь; f – бревна оградки; g – угловой столб оградки

Fig. 4. Burial of Buut Aiyyta. 1 – side view (northwest side); 2 – front view (southwest side); 3 – coffin lid: a – holes for straps, b – wooden nails, c – crossbars; 4 – burial plan, offerings are marked: a – earrings, b – elements of a composite belt, c – ring of the natasniks, d – clamp details for a kumys vessel, e – horse ribs (funerary food), f – glass beads, g – saddle, h – fragments of a leather kumys vessel, i – fragments of a birch bark vessel; 5 – sacrificial tree kerekh with a crossbeam kuochai; б – cross-sectional diagram of the burial structure: a – sarcophagus; b – coffin; c – floor; d – cross log; e – mound; f – fence logs; g – corner fence post

Дощатый гроб (як. холбо) внутри саркофага имеет хорошую сохранность. Крышка состоит из двух досок (рис. 3.-4; рис. 4.-3). На каждой доске в трех местах имеются отверстия, через которые продевались ремешки для скрепления досок между собой. На досках имеются пазы, по два на каждой, в которые установлены полукруглые в сечении рейки по ширине доски, со скошенными концами. По периметру крышки вбиты деревянные гвозди, посредством которых она крепилась к стенкам гроба. Углы гроба стя-

нуты продетыми в отверстия сыромятными ремешками (рис. 3.-5). Днище составлено из двух досок. Общие размеры гроба: длина — 190 см, ширина — 60 см. Ширина досок около 30 см, толщина — 3,5–4 см. Длина внутримогильного пространства — 182 см, ширина — 53 см, глубина — 30 см.

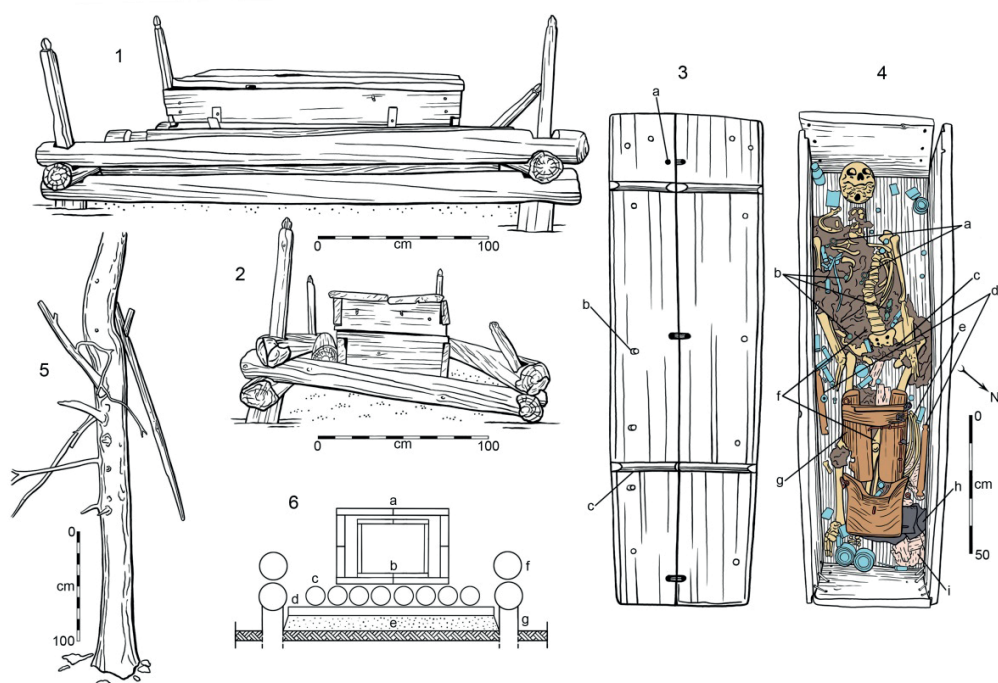
Вокруг конструкции имеется бревенчатая оградка в два венца на продольных сторонах и в один на поперечных. Оградка установлена на четыре вкопанных в землю невысоких столба. Размеры оградки: длина — 350 см, ширина — 186 см. Диаметр бревен в среднем составляет 15–17 см. По четырем углам оградки сквозь венцы прорублены квадратные отверстия, в которые вставлены четырехугольные в сечении столбцы, украшенные в верхней части фигурным резом в форме луковицы (рис. 3.-3). Высота столбов до 90 см, толщина до 8 см.

Костяк

Внутри гроба покоился костяк женщины пожилого возраста, головой на юго-запад (рис. 2.-2; рис. 4.-4). Анатомическая целостность скелета нарушена в верхней части. Поза костяка горизонтальная, дорзальная, с некоторым искривлением относительно продольной оси тела. Положение черепа дорзальное, с незначительным наклоном в левую сторону. Нижняя челюсть покоилась отдельно от черепа, справа от шейных позвонков. Руки вытянуты вдоль тела. Кисти рук ладонной поверхностью вниз, пальцы разогнуты, слегка загибаются к тазовым костям; фаланги нескольких пальцев отсутствовали на анатомическом месте. Ноги погребенной выпрямлены, с отклонением в правую сторону относительно продольной оси тела, стопы вытянуты. Рост костяка приблизительно составляет 150 см. Остатки мягких тканей и кожного покрова сохранились в мумифицированном состоянии только на запястьях и кистях (рис. 2.-3).

Сопроводительный инвентарь и элементы костюма. Одежда погребенной истлела, сохранились лишь отдельные фрагменты выделанной кожи и ткани, которые не позволяют восстановить вид костюма.

В районе правого плеча и в области грудины обнаружены две проволочные серьги в виде знака вопроса с металлическими бусинами, пронизками и подвесками в виде пластинок округлой формы (рис. 5.-1). В области грудины, на правой подвздошной кости, между позвоночным столбом и локтевым суставом левой руки, зафиксированы металлические элементы наборного пояса: украшенные гравировкой бляхи лировидной формы, скрепленные широкими сторонами посредством литого ажурного коннектора, и две орнаментированные литые бляхи округлой формы (рис. 5.-2). В районе живота и под седлом на левой ноге обнаружены две крупные пастовые бусины-одекуй белого цвета (рис. 5.-4). Возле левой тазовой кости лежало кольцо от нагазников (рис. 5.-5).

Рядом с правой бедренной костью и у северной стенки гроба на уровне коленного сустава обнаружены плоские дощечки с выемками на концах — детали зажима *тылбы* для кожного сосуда (рис. 5.-3). Вдоль левой ноги лежали четыре лошадиных ребра. На ногах погребенной покоилось седло, направленное передней лукой в сторону стоп (рис. 5.-7). Со слов П. Т. Иванова известно, что в советское время местные подростки выкрали из погребения медные ажурные стремена. Между передней лукой седла и северной стенкой имелись остатки кожного сосуда *симиур* (рис. 5.-6). Между ног и в пространстве между левой ногой и северной стенкой обнаружены фрагменты бе-

рестяного сосуда. На настиле из жердин в изножье саркофага, с внешней стороны, зафиксирована массивная деревянная колодка (рис. 2.-4; рис. 5.-8).



Рис. 5. Захоронение Буут Айыта. Сопроводительный инвентарь и элементы костюма: 1 – серьги (серебро); 2 – элементы наборного пояса (медный сплав, серебро); 3 – детали зажима для кумысного сосуда (дерево); 4 – бусы (стекловидная паста); 5 – кольцо от натазников (медный сплав); 6 – фрагменты кумысного сосуда (кожа, конский волос); 7 – седло (дерево, железо, кожа); 8 – колодка для лошади (дерево)

Fig. 5. Burial of Buut Aiyta. Grave goods. 1 – earrings (silver); 2 – elements of a composite belt (copper alloy, silver); 3 – clamp details for a kumys vessel (wood); 4 – beads (glass); 5 – ring of the natasniks (copper alloy); 6 – fragments of a kumys vessel (leather, horsehair); 7 – saddle (wood, iron, leather); 8 – horse fetterlock (wood)

Ритуальное дерево

Рядом с захоронением имеется ритуальное дерево *кэрэх* с установленной на нём перекладиной в виде стрелы — *куочай* (рис. 4.-5). Перекладина длиной чуть больше двух метров, закреплена на суку с восточной стороны дерева на трехметровой высоте. Кончик стрелы указывает вниз.

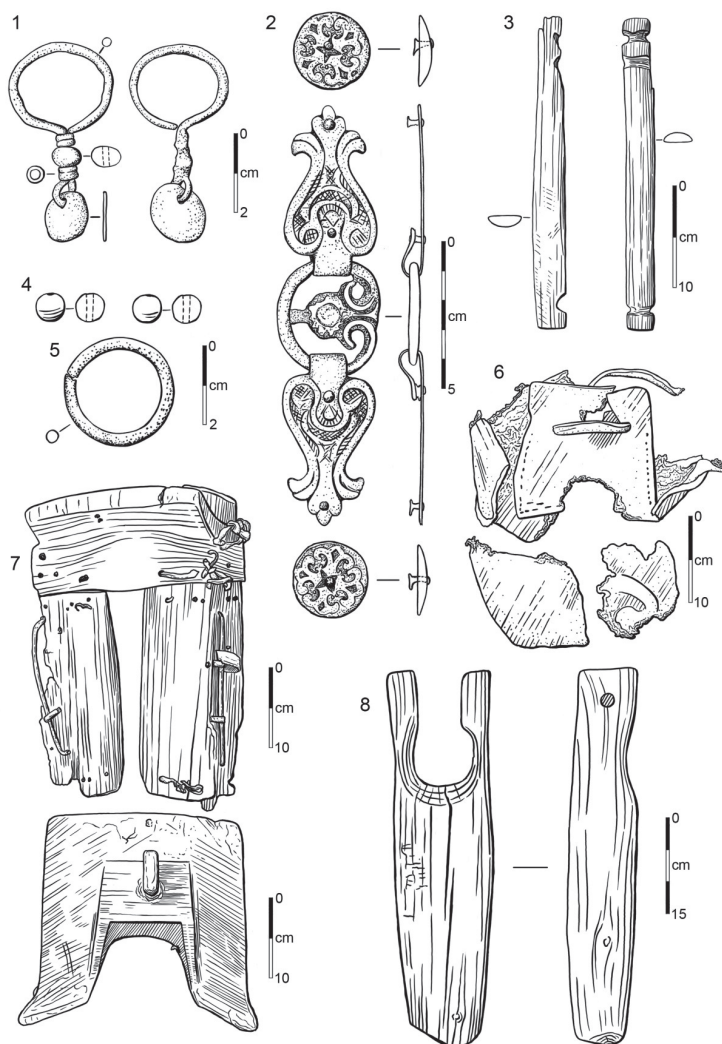
Подношения

Во время работ было сразу замечено, что погребение неоднократно открывалось. Внутри гроба обнаружилось множество предметов советского и настоящего времени: бутылка противомоскитной жидкости, пластиковый складной стакан, два коробка спичек, две пачки сигарет, кожаный ремень от бинокля, канцелярская ручка, десяток ружейных патронов, три свистка (два из которых самодельные, из ружейных гильз), две невскрытые консервные банки, гвозди, болты и пр. (рис. 2.-3; рис. 4.-4). Пространство гроба было усыпано разновременными монетами. Наиболее ранние, на которых можно рассмотреть надписи, датированы 40-и гг. XX в., а поздние — положены в наши дни. Все эти вещи являются подношениями духу погребенной.

Интерпретации

Как отмечалось, захоронение приписывается местными жителями шаманке Буут Айыыта, жившей, по легендам, в XVIII в. Она была дочерью легендарного разбойника по имени Буут, старший брат которого — жарханский князец Мындай Баай — является героем многих исторических преданий нюрбинских якутов. У князца этого было столько лошадей, что если «...они приходили в движение, то поднятая ими пыль полностью заслоняла солнце» [Степанов, 1992: 43–49]. Буут же вел праздный образ жизни и промышлял тем, что крал лошадей у брата, но впоследствии исправился. Имя этого разбойника закрепилось за урочищем Улгутта, на котором он жил.

Погребальные памятники членов семейства Мындая неоднократно становились объектом археологического изучения. Наземное захоронение самого князца в 1894 г. было вскрыто вилюйским исправником, членом ВСОРГО, Б. Ф. Кочаровским, а гроб с телом вывезен в Якутск для дальнейшего исследования [Стрелов, 1928]. В 1926 г. Медико-санитарным отрядом Якутской экспедиции АН СССР во главе с С. Е. Шрейбером было повторно обследовано воздушное захоронение (*арангас*) сына Мындая, легендарного богача Эчекина с 1000 голов рогатого скота (первый раз памятник был осмотрен Н. М. Тимофеевым-Терешкиным). Также было изучено наземное захоронение дочери Мындая, умершей вскоре после брата [Шрейбер, 1931: 181–183]. Мужские захоронения отличались весьма богатым предметным инвентарем, женское было несколько скромнее. Эти памятники можно обозначить как Суораттаах I (Мындай), II (Эчекин Мындаев) и III (дочь Мындая) — по названию местности, где они были обнаружены. Захоронение Буут Айыыта во многих аспектах сближается с данными памятниками.

Конструкция памятника Буут Айыыта относится ко второму типу наземных захоронений по типологии Р. И. Бравиной [Бравина, Попов, 2008: 80–83]. Сруб, внутри которого был помещен гроб в саркофаге, напоминал надмогильное сооружение *чардаат*. Есть сведение, что он был разобран археологом И. В. Константиновым в 1970-х гг., ограничившимся лишь осмотром захоронения. К вариациям этого же типа относятся захоронения Суораттаах I и III. Конструкция Суораттаах II отличается тем, что сруб был

установлен на шести столбах-ножках. В Суораттаах I–III имелись бревенчатые ограды на четырех угловых столбах, как и в Буут Айыыта.

Саркофаг Буут Айыыта несколько отличается от гробовин, встречающихся в якутских погребениях. Отличия заключаются в способе крепления боковых и торцовых стенок между собой и в наличии реек, скрепляющих плахи боковых стенок. Дощатые гробы, подобные тому, что был найден в Буут Айыыта, являются весьма распространенным в грунтовых (64%), а также в воздушных (38%) захоронениях якутов [Бравина, Попов, 2008: 60]. Гробовина и гроб из досок были зафиксированы в Суораттаах II; в Суораттаах I и III обнаружены колоды, выдолбленные из ствола дерева.

Укрепление углов гроба при помощи продетых через отверстия кожаных ремешков встречается крайне редко. Подобный прием был зафиксирован в погребении XVII (?) в. на Тыгыновом кургане в долине Туймаада (Центральная Якутия) и в Сэгенутском могильнике XI–XII вв. (усть-талькинская культура, Прибайкалье) [Бравина, 1996: 133; Николаев, 2004: 25]. В захоронениях Буут Айыыта и Суораттаах I и III отмечена тщательная фиксация крышек. Если в Буут Айыыта крышки саркофага и гроба прибиты деревянными гвоздями, то в Суораттаах I для этой цели использованы железные скобы, а в Суораттаах III — три железных обруча, опоясывающие всю колоду. Очевидно, что данная мера была предпринята для воспрепятствования постпогребальному проникновению.

Стоит отметить качественную обработку и подгонку деталей сооружения в Буут Айыыта, его общую репрезентативность, заключающуюся в больших размерах и использовании добротных материалов. Эти моменты характерны в первую очередь для погребальных памятников элиты.

Деревья кэрэх с перекладиной куочай часто наличествуют в околomoгильном пространстве якутских погребений. Перекладина служила для подвешивания шкуры жертвенной скотины (*хоолджуга*), их число варьировалось от одного до 12 (рядом с элитными памятниками). Направление перекладины указывало, какому духу посвящалась жертва. Если стрела указывала на север или вниз, то жертва предназначалась духам Нижнего мира [Алексеев, Крюбези, 2012: 22].

Полное отсутствие зубов на обеих челюстях с облитерацией лунок может говорить о весьма пожилом возрасте погребенной. Трупоположение костяка соответствует дохристианской погребальной практике якутов. Нарушение анатомического порядка скелета обусловлено, скорее всего, постпогребальным проникновением.

Одежда погребенной была довольно простой — судя по отсутствию меха, бисера и металлических декоративных элементов; немногочисленны и украшения. Возможно, это связано с пожилым возрастом усопшей или ее особым статусом.

Обнаруженные в Буут Айыыта проволочные серьги сделаны из низкопробного серебра. Подобные серьги были широко распространены в XVII–XVIII вв. Как правило, на них бывают нанизаны пастовые бусы, серьги с металлическими бусами встречаются реже.

Интерес вызывают металлические элементы наборного пояса. Большинство его деталей могло быть похищено. В наличии лишь один сегмент пояса и две округлые бляхи, которые располагались в промежутках между этими сегментами. Лировидные бляхи сделаны из медного сплава желтоватого цвета, коннектор — из низкопробного серебра,

заклепки — из красной меди. Округлые бляхи отлиты из низкопробного серебра. Пояс из Буут Айыыта представляет собой архаичную версию бытовавших в XIX в. мужских узких наборных поясов с лировидными и округлыми бляхами. Он выполнен в традициях саадачных поясов средневековых кочевников, похожий образец зафиксирован в кургане № 9 древнетюркского могильника Бербугазы II [Кубарев, 2005: 93]. Примечательно, что пояс с серебряными бляхами был найден и в захоронении Суораттаах III. В целом, пояса довольно редко встречаются в средневековых погребениях Якутии: в 19,6% (25 ед.) женских и в 25,6% (41 ед.) мужских погребений [Прокопьева, 2022]. При этом абсолютное большинство поясов в женских погребениях относится к бисерным или простым суконным или кожаным. Пояса с металлическими звеньями и пластинами были обнаружены всего в четырех женских погребениях: воздушном погребении Батыялах I (Оленек), безымянном наземном погребении в Булунском районе [Окладников, 1946: 124–126], грунтовом погребении Лыба в Амгинском районе [Петров, 2019: 22–28] и в рассматриваемом нами Буут Айыыта. Характерным для данных погребений является наличие разнообразного сопроводительного инвентаря, в том числе оружия и культовых предметов, элементов костюма из шелка и бисера. Вкупе с тем, что обычно наборные пояса являются частью инвентаря мужских элитных погребений, можно сделать вывод о том, что металлические пояса в женских погребениях маркировали их особый социальный статус. При этом, скорее всего, это достигнутый статус, а не предписанный. Нарратив погребения из Булунского района близок к Буут Айыыта: по преданию, там захоронена шаманка, имя которой нельзя произносить. Из фольклорных и письменных источников известно, что шаманки часто отличались не только поведенческим своеобразием, но и страстью к ярким, красивым вещам, подчеркивающим их особенность [Худяков, 1969: 362]. Сама двойственность шаманской природы, ее травестизм и идея превращенного пола часто стирает гендерные границы. Представителям шаманского культа было позволено многое, что выходит за рамки традиционных гендерных норм социума.

Буут Айыыта характеризуется относительно небольшим сопроводительным инвентарем, как и многие другие захоронения, которые приписываются служителям шаманского культа. Данное обстоятельство, впрочем, может быть результатом разграбления.

Элементы всаднического комплекса в сопроводительном инвентаре женских погребений встречаются только в элитных памятниках и призваны подчеркнуть особый статус погребенных. Чаще всего это молодые девушки категории «невеста» или женщины преклонного возраста категории «матриарх», где в обоих случаях было важным «определение» их знаковости в контексте всего рода. Наличие этой категории предметов в захоронении Буут Айыыта также свидетельствует о высоком социальном статусе погребенной. Конская сбруя отмечена во всех исследованных в местности Суораттаах памятниках. Кожаный сосуд *симишр* также связан с коневодческим хозяйством, он только два раза был обнаружен в женских погребениях Якутии. Подобные сосуды использовались для изготовления, хранения или перевозки кумыса. Лошадиные ребра являются остатками типичной для якутских захоронений погребальной пищи.

В сопроводительном инвентаре захоронения Буут Айыыта не обнаружено предметов, относящихся к культово-ритуальной сфере. По этнографическим данным известно, что шаманские принадлежности часто не клали в гроб с покойником, а подвешивали

вали рядом с погребением [Линденау, 1983: 41; Серошевский, 1993: 597]. Из соседних якутам народов так поступали, к примеру, эвенки [Георги, 1799: 50]. Отсутствие шаманских атрибутов может быть также обусловлено наследственным характером шаманства — культовые вещи передавали потомкам и клали в погребение только при отсутствии таковых. Якутские шаманы нередко сами продавали костюм новому служителю культа [Алексеев и др., 2012: 348].

Подношения, найденные внутри гроба в большом количестве, свидетельствуют, что покойная занимает особое место в сознании местного населения. Эти дары не просто оставлены у захоронения или на нем. Крышки саркофага и гроба неоднократно открывали, что ясно из сломанных фиксирующих гвоздей и наличия объемных вещей, которые не могли быть помещены через щели. И это несмотря на то, что якуты традиционно стараются избегать старинных могил и кладбищ, а в особенности сторонятся шаманских захоронений.

Чтобы понять, почему памятник Буут Айыыта был превращен в жертвенник, нужно ознакомиться со сложной системой мифоритуальных воззрений якутов, касающихся почитания особых покойников.

Так, имя женщины, которой приписывается захоронение, имеет непростое значение. *Айыы* с якутского переводится как «божество». Но кроме светлых божеств небесного пантеона, так обращались к духам *юёр*. Эти духи чаще всего представляются зловредными, но вернее будет сказать, что они имеют смешанную природу, не принадлежат однозначно к злым силам — в этом они близки к демонам из европейской традиции.

По якутским верованиям, в юёр превращается душа-*кут* умерших преждевременной смертью, обладающих магической силой (*антаах*), сумасшедших и в особенности самоубийц [Кулаковский, 1923: 46]. Первым человеком, обратившимся в юёр, можно считать удавившуюся дочь Омогоя, одного из мифических прародителей якутского народа. Омогой почитал ее как божество [Ксенофонтов, 1992: 241]. Согласно А. А. Саввину, юёр разделялись по силе и влиянию на людей на три категории [Бравина, 2005: 168]. Обожествлялись самые сильные и опасные духи, относящиеся к первой категории. Обычно это обратившиеся шаманы или представители знатных семейств, часто девушки или молодые женщины, вокруг которых складывались особо сильные культы.

К числу высших юёр относятся Болугур Айыыта, Бахсы Тойоно, Алтан Айыыта, Игидэй Айыыта, Мэлджэхсин Айыыта, Кыргыдай Кырджагаса, Суосалджыйа Толбонноох, Аграфена Жиганская и др. Некоторые из них были реальными историческими личностями.

Каноничным является предание о жившей в XVIII — начале XIX в. Сынгалаабыт Лыгый (Мария Дьячковская), выросшей в неге и холе дочери князца Болугурского наслега Ботурусского улуса Омуоруйа Нестора, молодой шаманки. Девушка была выдана замуж за Кусагаллай Григория, сына князца Багырынньа Баай из Хатылинского наслега. Она сразу невзлюбила мужа и избегала его, используя свою магическую силу. Когда мужчина хотел посмотреть на нее, девушка исчезала или превращалась в березку, а если пытался коснуться — оборачивалась зверем или острым предметом. Не в силах продолжать такую жизнь девушка удавилась, после чего ее душа обратилась в грозного юёр Болугур Айыыта, почитаемого как божество [Эргис, 1960: 280].

Идея о божественности высших юёр акцентируется и в легендах о бахсинском князце Джэллээни (Бахсы Тойоно) и Алтан Айыыта, жене мегинского богача [Эргис, 1960: 277–278, 285–290]. В предании о Бахсы Тойоно рассказывается, что князец, умерший после девяти лет сумасшествия, был возведен шаманами в сонм юёр и стал почитаться как айыы. Алтан Айыыта обожествлялась еще до самоубийства. «Солнце-сестрица, золотая богиня, постой-остановись, грех-беда,» — кланялись ей и заклинали ее люди, когда видели, как она, надев свой богатый свадебный наряд, бродит по округе в приступе безумства.

Культы демонических божеств распространялись на большие расстояния и способствовали появлению особых ритуалов. Болугур Айыыта, Бахсы Тойоно и Алтан Айыыта были известны в большинстве улусов Центральной Якутии. В честь Бахсы Тойоно устраивали многолюдный *ысыах* с молениями *алгыс*, выпрашивая приплод лошадей. Если алгыс не удавался, то кто-нибудь умирал или тяжело болел [Алексеев и др., 1995: 339–340]. В Усть-Алданском районе бытовал посвященный Алтан Айыыта обряд, который заключался в том, что при приезде невесты в дом жениха забивали коня и закапывали под коновязью — *сэргэ* [Яковлев, 1993: 5].

Якуты верили, что высшие юёр могли являться людям воочию даже в дневное время. В вилуйских улусах славились юёр девушки Суосалджыйа Толбонноох и ее жениха. По преданию, в старину, когда исполняли песню об ее судьбе, эти юёр могли показаться и начать подпевать — в таком случае певцы платились жизнью [Попов, 1949: 313]. Бахсы Тойоно видели на пестро-рыжем коне с серебряным седлом и нарядным чепраком, одетым в доху с серебряным поясом, в шапке *джабака* [Алексеев и др., 1995: 339]. Появление юёр часто интерпретировалось как весть о грядущих событиях. Так, если во время праздника *ысыах* показывалась Алтан Айыыта в золотом убранстве, верхом на коне, то люди предполагали, что наступает засушливый и голодный год [Яковлев, 1993: 5]. Также считалось, что юёр могли вступать в общение с людьми через шаманов и *мэнэрик* (страдающие психическими припадками, кликуши). В материалах Р. И. Бравиной имеется свидетельство очевидца о том, как одна пожилая мэнэрик в припадке предрекла от имени Бахсы Тойоно смерть близких и собственную кончину [Бравина, 2005: 120].

Погребение Болугур Айыыта было исследовано в 1938 г. археологической экспедицией Якутского областного музея во главе с И. Д. Новгородовым [Березкин, 1987: 61–62]. В могиле было обнаружено тело девушки в богатом наряде, что отчасти подтвердило легендарный сюжет. К числу почитаемых юёр, вероятно, относилась и девушка из погребения XVIII в. (1728 г. — по методу дендрохронологии) Кыыс Унуога, раскопанном в 2004 г. Саха-французской экспедицией (MAFSO) в Чурапчинском районе. Погребенная была представительницей знати, умершей в возрасте 18–23 лет после продолжительной болезни (туберкулезный плеврит) [Алексеев, Крюбези, 2012: 34–35]. Ее тело было опутано веревками, а рукава зашиты — подобные меры предпринимались для того, чтобы умерший «плохой» смертью не вредил живым.

Что касается Буут Айыыта, известно только то, что она считалась очень сильной удаган, подробности ее жизни не сохранились. Ее почитание обусловлено, по всей видимости, именно этим статусом. Исходя из преданий про шаманов можно заключить, что обожествлялись самые великие из них. «Про древнего шамана Кунньаас говорят

у нас «Айыы Буолбут» («ставший божеством, духом-покровителем»), что служит заменой его имени» — рассказывали мальжегарские якуты [Ксенофонов, 1992: 154]. В легенде о шамане Баканча Быганья, предке одного из родов Кюкейского наслега Сунтарского района, говорится, что после смерти он стал не только защитником своих потомков, но и покровителем охотников [Шрейбер, 1931: 180].

По рассказу П. Т. Иванова, в годы Великой Отечественной войны уходившие на фронт мобилизованные клали записки и подношения в захоронение шаманки Буут Айыыта, чтобы заручиться ее благословением. После войны местные жители устроили ысыах в местности Улгутта. Во время празднований три женщины-мэнэрик поочередно стали вещать от имени шаманки, сетуя на неблагодарность присутствующих. Чтобы ее умиловить, в опушке леса, где стоит захоронение, оставили вареную конскую голову. В последующем подношения духу Буут Айыыта были мотивированы желанием привлечь удачу, либо получить разрешение охотиться или работать на окрестных землях. Не исключено и то, что дары приносились в надежде на исцеление от болезней.

Эти сведения перекликаются с историями про других демонических айыы. «Они очень капризны и требовательны — требуют разные подарки, напр., водку, масла, монету, пушнину, скота и т. п.» — пишет А. Е. Кулаковский про юёр [1923: 46]. В предании о Болугур Айыыта рассказывается, что она устами шаманов и мэнэрик выпрашивала дары в виде пушнины, шелка, монет с крестами, веревки и колечек [Эргис, 1960: 280]. Якутской «славной» удаган Аграфены Жиганской даже спустя тридцать лет после ее смерти боялись и боготворили жители р. Ясачной; чтобы ее умиловить также подносились дары [Сарычев, 1952: 67].

Вера в заступничество со стороны юёр в годы Великой Отечественной войны, по всей видимости, была широко распространенной. Утверждалось, что они могут спасти от голода, а в переломный момент войны люди будто бы видели в небе скачущих на конях Болугур Айыыта и Бахсы Тойоно [Бравина, 2005: 238]. Несмотря на антирелигиозные гонения многие якуты продолжали придерживаться своих верований на протяжении всего периода советской власти. Это подтверждают и подношения духу Буут Айыыта, большинство из которых можно датировать советским временем.

Обращает на себя внимание массивная деревянная колодка, обнаруженная в изножье саркофага Буут Айыыта. Такие колодки использовались для ограничения передвижения лошади и не встречаются в предметном комплексе якутских захоронений. По всей видимости, она несет символическую функцию. Вполне возможно, что колодка помещена в захоронение Буут Айыыта для того, чтобы ритуально ограничить душу погребенной. Этой же целью можно объяснить седло, уложенное поверх ног. Амбивалентная природа юёр диктовала настороженное к ним отношение.

В рассказе про Суосалджыйа Толбонноох, поведенном П. Т. Ивановым, присутствует тема постепенного угасания юёр. По сюжету в недавнем прошлом один человек, переходя через реку, упал в воду. Когда он почти утонул, невидимая сила подхватила его и вытолкнула на берег. «Зубы и ногти мои совсем ослабели, — услышал человек голос юёр. — Вы совсем перестали меня почитать. В следующий раз я уже не смогу спасти тебя!». Что же касается Буут Айыыта, то утверждают, что дух ее в прошлом гораздо чаще проявлял свое присутствие.

Исходя из анализа обрядовых практик и легендарных сюжетов народов Восточной Сибири, Г. В. Ксенофонтов пришел к выводу, что обожествление душ умерших шаманов, регулярное общественное и частное моление, жертвоприношение им, совершаемое обычно на могилах, в прошлом были характерной особенностью шаманской веры [Ксенофонтов, 1992: 119]. В материалах ученого имеется описание посещенной им в 1922 г. церемонии поклонения аларских бурят духу древнего легендарного шамана по имени Богдан на месте его погребения. Таких почитаемых «горных старцев» было немного, каждый год перед сенокосом буряты целыми улусами совершали поездки в горы к их захоронениям. В ходе церемонии совершались жертвоприношения, испрашивались милость и покровительство. В кульминации шаманом-распорядителем разыгрывалась сцена сошествия на него духа древнего шамана, от имени которого произносились речи [Ксенофонтов, 1992: 138–146]. В этом обряде можно увидеть много общего с почитанием демонических божеств у якутов.

Поклонение особым покойникам у якутов в далеком прошлом выражалось и в форме культа останков, аналогичном тому, что бытовал в юкагирской культуре [Кирилов, 1977: 296; Линденау, 1983: 155]. Согласно преданию о родоначальнике мельжехсинского рода мегинских якутов Тороной Боотуре, жившем в XVII в., из его останков путем экскарнации сделали фетиш *бах-тангара* («...разделив мясо в качестве талисманов, сородичи собрали все кости на коже») [Окладников, 1955: 286–287]. Схожим образом поступили с борогонским шаманом Теренеем. Его засушенное в форме тело было поставлено в передний угол юрты и долго почиталось [Бравина и др., 2016: 88]. Отдельные части тела также служили в качестве объекта поклонения. «В старину, говорят, в Акане случилось, что собака таскала в пасти кисть умершей женщины. Эту кисть отняли и из нее сделали Деву-божество» — рассказывается в одной из легенд нюрбинских якутов [Алексеев, 2004: 308]. Впоследствии вместо настоящих останков в обрядах почитания стали использовать различные идолы из бересты, дерева или кости. Внутри этих идолов шаманы «запирали» юёр усопших [Бравина, 2005: 170–171].

Буут Айыыта — не единственное обнаруженное нами в Нюрбинском районе захоронение, превращенное в жертвенник. Недалеко от с. Дикимдя Дикимдинского наслега в черте старинного христианского кладбища имеется погребение начала XX в. с надмогильной домовиной значительных размеров. Данный памятник также представляет собой жертвенник. Внутри домовины было зафиксировано множество оставленных путниками и охотниками вещей. Предметный состав подношений такой же, как и в Буут Айыыта: патроны, монеты, спички, гайки и болтики, сигареты и т. д. Похожая картина наблюдалась и в м. Кутурук Сюльского наслега. Здесь жертвенник устроен у подножия засохшего дерева рядом с двумя расположенными на видном месте внушительными надмогильными сооружениями, под которыми погребены, по устным сведениям, жившие в XIX в. князец с супругой.

Случаи «превращения» в почитаемое божество происходят и в наше время. В качестве яркого примера можно привести феномен обожествления мумии, экспонировавшейся в Якутском музее. Мумия молодой женщины была извлечена из родового могильника Киис Тиэрбит в Морукском наслеге Мегино-Кангаласского района еще в 1937 г. В преданиях говорится, что она была снохой местного родоначальника Аба Уос Джорго

Идельгиева, с которым у нее со временем сложилась любовная связь [Сосин, 2013: 137]. Вскоре женщина умерла, не пережив свои первые роды, а от рожденного от Идельгиева сына произошли некоторые современные роды морукских якутов. Ни в преданиях, ни в памяти местных жителей не фигурировали сведения о шаманском даре или других сверхъестественных способностях женщины. Благодаря своей хорошей сохранности, мумия в богатой одежде стала частью постоянной экспозиции. Стеклопанная витрина, в которой располагались останки женщины, постепенно начала заполняться разными подношениями, а к 1990-м гг. в обществе появилось устойчивое мнение о том, что дух женщины якобы бродит по музею и требует себе упокоения. В итоге, в 1998 г. мумия была захоронена обратно «с соблюдением всех традиций», а также сооружен надмогильный сруб, напоминающий оригинал. За эти годы нарратив вокруг этой мумии стал еще более насыщенным. Сегодня популярны рассказы о шаманском даре и даже зловредности духа этой женщины, с чем не согласны жители Морукского наслега.

Заключение

Памятник Буут Айыыта является захоронением представительницы родовой знати вилюйских якутов, что согласуется с преданием, по которому погребенная приходилась родственницей князю Мындаю. Обряд, конструкция и предметный комплекс захоронения соответствуют погребальным памятникам XVIII в. Примечательно, что все известные члены рода Мындая были захоронены выше уровня земли в схожих погребальных сооружениях, тогда как в XVIII в. ингумация являлась основным методом погребения у якутов. Наличие составного металлического пояса и предметов всаднического комплекса указывает на высокий социальный статус погребенной, который был обоснован не только происхождением, но и, вероятно, принадлежностью к шаманскому культу.

Легендарный ореол захоронения Буут Айыыта способствовал появлению локального культа властительницы местных земель. Исходя из этнографических материалов можно заключить, что данный культ связан с традиционными мифоритуальными представлениями якутов, заключающимися в посмертном обожевлении лиц с высоким социальным статусом — шаманов и представителей знати. Предметы, помещенные в захоронение в наши дни, демонстрируют, что вера в силу и покровительство особых покойников продолжает сохраняться у якутов. Это подтверждается и современными этнографическими наблюдениями.

БИБЛИОГРАФИЧЕСКИЙ СПИСОК

- Алексеев Н. А. (сост.) Якутские мифы. Новосибирск : Наука, 2004. 460 с.
- Алексеев Н. А., Емельянов Н. В., Петров В. Т. (сост.) Предания, легенды и мифы саха (якутов). Новосибирск : Наука, 1995. 400 с.
- Алексеев Н. А., Романова Е. Н., Соколова З. П. (отв. ред.). Якуты (Саха). М. : Наука, 2012. 598 с.
- Березкин И. Г. По следам наших предков и современников. Якутск : Якутское кн. из-во, 1987. 109 с.
- Брагина Р. И. Концепция жизни и смерти в культуре этноса: на материале традиций саха. Новосибирск : Наука, 2005. 307 с.

Бравина Р.И. Погребальный обряд якутов. Якутск : Изд-во Якутского ун-та, 1996. 231 с.
Бравина Р.И., В. М. Дьяконов, Колбина Е. Ю., Петров Д. М. К вопросу о ритуально потревоженных захоронениях якутов (XVII–XVIII вв.) // Вестник археологии, антропологии и этнографии. 2016. № 2 (33). С. 86–96.

Бравина Р.И., Попов В. В. Погребально-поминальная обрядность якутов: памятники и традиции (XV–XIX вв.). Новосибирск : Наука, 2008. 296 с.

Георги И. Г. Описание всех обитающих в Российском государстве народов, Ч. 3. СПб. : Императорская Академия наук, 1799. 116 с.

Кирилов И. К. Цветущее состояние Всероссийского государства. М., 1977. 444 с.

Ксенофонтов Г. В. Шаманизм. Избранные труды (публикации 1926–1929 гг.). Якутск : Север-Юг, 1992. 318 с.

Кубарев Г. В. Культура древних тюрок Алтая (по материалам погребальных памятников). Новосибирск : Изд-во Института археологии и этнографии СО РАН, 2005. 400 с.

Кулаковский А. Е. Материалы для изучения верований якутов // Записки Краевого географического общества. Якутск, 1923. Вып. 1. 109 с.

Линденау Я. И. Описание народов Сибири (первая половина XVIII в.): Историко-этнографические материалы о народах Сибири и Северо-Востока. Магадан : Книжное издательство, 1983. 176 с.

Окладников А. П. Ленские древности. Вып. 2: Отчет об археологических исследованиях на Нижней Лене от Жиганска до Кумах-Сурта в 1942–1943 гг. Якутск : Якутская гос. типография, 1946. 185 с.

Окладников А. П. Якутия до присоединения к русскому государству // История Якутской АССР. Т. 1. М. ; Л. : Изд-во АН СССР, 1955. 430 с.

Петров Д. М. Отчет о разведочных работах Заречного отряда археологической экспедиции Института гуманитарных исследований и проблем малочисленных народов Севера СО РАН на территории Мегино-Кангаласского, Усть-Алданского, Амгинского районов Республики Саха (Якутия) в полевой сезон 2018 года. Якутск, 2019. 98 с.

Попов А. А. Материалы по истории религии якутов бывшего Вилюйского округа // Сборник Музея антропологии и этнографии. 1949. Т. XI. С. 255–323.

Прокопьева А. Н. Каталог костюмных комплексов из женских погребений Якутии XVII–XVIII вв. Свидетельство о государственной регистрации базы данных № 2022621202 Российская Федерация.

Сарычев Г. А. Путешествие по Северо-Восточной части Сибири, Ледовитому морю и Восточному океану. М. : Гос. изд-во географической литературы, 1952. 328 с.

Серошевский В. Л. Якуты: Опыт этнографического исследования. М. : РОССПЭН, 1993. 713 с.

Стрелов Е. Д. Арангас якутского князьца Мындая // Изд. ЯОРГО. Якутск, 1928. Т. 3. С. 98–101.

Худяков И. А. Краткое описание Верхоянского округа. Л. : Наука, Ленинградское отделение, 1969. 437 с.

Шрейбер С. Е. Медико-санитарное обследование населения Вилюйского и Олекминского округов // Материалы комиссии по изучению Якутской АССР. Вып. 9. Ленинград: АН СССР, 1931. 349 с.

Эргис Г. У. Исторические предания и рассказы якутов (Саха былыргы сэһэннэрэ уонна кэпсээннэрэ). М. ; Л. : Изд-во Академии наук СССР, 1960. Ч. 2. 359 с.

Яковлев В. Ф. Сэргэ (коновязь). Якутск: Ситим, 1993. Ч. 2. 78 с.

Сосин И. М. Суон сурахтаах Суола урэх: очерки, эссе, заметки. Якутск : Алаас, 2013. 600 с. (на якут. яз).

Степанов Н. Т. Ньырбакаан удьуордара (былыргы сэһэннэр уонна кэпсээннэр). Якутск : Полиграфист ЯНЦ СО РАН СССР, 1991. 182 с. (на якут. яз.).

REFERENCES

Alekseev N. A. Iakutskie mify [*Yakut myths*]. Novosibirsk: Nauka, 2004, 460 p. (in Russian).

Alekseev N. A., Emel'ianov N. V., Petrov V. T. Predaniia, legendy i mify sakha (iakutov) [*Stories, legends and myths of the Sakha (Yakuts)*]. Novosibirsk: Nauka Publ., 1995, 400 p. (in Russian).

Alekseev N. A., Romanova E. N., Sokolova Z. P. Iakuty (Sakha) [*Yakuts (Sakha)*]. Moscow: Nauka Publ., 2012, 598 p. (in Russian).

Berezkin I. G. Po sledam nashikh predkov i sovremennikov [*In footsteps of our ancestors and contemporaries*]. Yakutsk: Iakutskoe knizhnoe izdatel'stvo Publ., 1987, 109 p. (in Russian).

Bravina R. I. Kontsepsiia zhizni i smerti v kul'ture etnosa: na materiale traditsii sakha [*The concept of life and death in the culture of an ethnos: based on the Sakha traditions*]. Novosibirsk: Nauka Publ., 2005, 307 p. (in Russian).

Bravina R. I. Pogrebal'nyi obriad iakutov [*The funeral rite of the Yakuts*]. Yakutsk: Izd-vo Iakutskogo universiteta Publ., 1996, 231 p. (in Russian).

Bravina R. I., Popov V. V. Pogrebal'no-pominal'naia obriadnost' iakutov: pamiatniki i traditsii (XV–XIX vv.) [*The burial and memorial rites of Yakuts: sites and traditions (XV–XIX centuries)*]. Novosibirsk: Nauka Publ., 2008, 296 p. (in Russian).

Bravina R. I., V. M. D'iakonov, Kolbina E. Iu., Petrov D. M. K voprosu o ritual'no potrevozhennykh zakhoroneniakh iakutov (XVII–XVIII vv.) [*The ritually disturbed burials of Yakuts (XVII–XVIII centuries)*]. Vestnik arkheologii, antropologii i étnografii [*Bulletin of Archeology, Anthropology and Ethnography*]. 2016, no. 2 (33). P. 86–96 (in Russian).

Ergis G. U. Istoricheskie predania i rasskazy iakutov (Sakha bylyrgy sehennere uonna kepseennere) [*Historical legends and stories of the Yakuts*]. Moscow; Leningrad: Izdatel'stvo Akademii nauk SSSR Publ., 1960, vol. 2, 359 p. (in Russian).

Georgi I. G. Opisanie vsekh obitaiushchikh v Rossiiskom gosudarstve narodov [*Description of all the peoples inhabiting the Russian Empire*]. Saint Petersburg: Imperatorskaia Akademiia nauk Publ., 1799, vol. 3, 116 p. (in Russian).

Hudyakov I. A. Kratkoe opisanie Verhoyanskogo okruga [*A brief description of the Verkhoyansky district*]. Leningrad: Nauka, Leningrad Branch, 1969, 437 p. (in Russian).

Iakovlev V. F. Serge (konoviaz') [*Serge (Hitching post)*]. Yakutsk: Sitim Publ., 1993, vol. 2, 78 p. (in Russian).

Kirilov I. K. Tsvetushchee sostoianie Vserossiiskogo gosudarstva [*Flourishing condition of the Russian State*]. Moscow, 1977, 444 p. (in Russian).

Ksenofontov G. V. Shamanizm. Izbrannye trudy. (Publikatsii 1926–1929 gg.) [*Shamanism. Selected works. (Publications 1926–1929)*]. Yakutsk: Sever-Iug Publ., 1992, 318 p. (in Russian).

Kubarev G. V. Kul'tura drevnikh tiurok Altaia (po materialam pogrebal'nykh pamiatnikov) [*The culture of the ancient Turks of Altai (based on materials from burial sites)*]. Novosibirsk: Izdatel'stvo Instituta arkheologii i etnografii SO RAN Publ., 2005, 400 p. (in Russian).

Kulakovskii A. E. Materialy dlia izucheniiia verovanii iakutov [*Materials for the study of Yakut beliefs*]. Zapiski Kraevogo Geograficheskogo Obshchestva [*Notes of the Regional Geographical Society*]. Yakutsk, 1923, vol. 1, 109 p. (in Russian).

Lindenau Ia. I. Opisanie narodov Sibiri (pervaia polovina XVIII v.): Istoriko-etnograficheskie materialy o narodakh Sibiri i Severo-Vostoka [*A description of the peoples of Siberia (the first half of the XVIII century): Historical and ethnographic materials on the peoples of Siberia and the North-East*]. Magadan: Knizhnoe izdatel'stvo Publ., 1983, 176 p. (in Russian).

Okladnikov A. P. Iakutiia do prisoedineniia k russkomu gosudarstvu. Istoriiia Iakutskoi ASSR [*Yakutia before joining the Russian State. History of Yakut ASSR*]. Moscow; Leningrad: Izd-vo AN SSSR Publ., 1955, vol. 1, 430 p. (in Russian).

Okladnikov A. P. Lenskie drevnosti. Otchet ob arheologicheskikh issledovaniyah na Nizhnej Lene ot Zhiganska do Kumakh-Surta v 1942–1943 gg. [*Lena antiquities. Report on archaeological research on the Lower Lena from Zhigansk to Kumakh-Surt in 1942–1943*]. Yakutsk: Yakut State Printing House, 1946, vol. 3, is. 2, 185 p. (in Russian).

Petrov D. M. Otchet o razvedochnykh rabotakh Zarechnogo otryada arheologicheskoi ekspedicii Instituta gumanitarnykh issledovaniia i problem malochislennykh narodov Severa SO RAN na territorii Megino-Kangalasskogo, Ust' — Aldanskogo, Amginskogo rajonov Respubliki Saha (Yakutiya) v polevoj sezon 2018 goda [Report on the exploration work of the Zarechny detachment of the archaeological expedition of the Institute of Humanitarian Studies and Problems of the Small Peoples of the North SB RAS on the territory of the Megino-Kangalassky, Ust'-Aldansky, Amginsky districts of the Republic of Sakha (Yakutia) in the field season 2018]. Yakutsk, 2019, 98 p. (in Russian).

Popov A. A. Materialy po istorii religii iakutov byvshego Viliuiskogo okruga [*Materials on the history of religion of the former Vilyui district Yakuts*]. Sbornik Muzeia antropologii i etnografii [*Collection of the Museum of Anthropology and Ethnography*]. 1949, vol. XI. P. 255–323 (in Russian).

Prokop'eva A. N. Katalog kostyumnykh kompleksov iz zhenskih pogrebenij Yakutii XVII–XVIII vv. Svidetel'stvo o gosudarstvennoj registracii bazy dannyh № 2022621202 Rossijskaya Federaciya [*Catalog of costume complexes from female burials 17–18 centuries of Yakutia. Certificate of state registration of the database No. 2022621202 Russian Federation*]. 2022 (in Russian).

Sarychev G. A. Puteshestvie po Severo-Vostochnoi chasti Sibiri, Ledovitomu moriu i Vostochnomu okeanu [*Journey through the North-Eastern part of Siberia, the Arctic Sea and the Eastern Ocean*]. Moscow: Gos. izd-vo geograficheskoi literatury Publ., 1952, 328 p. (in Russian).

Seroshevskii V. L. Iakuty: Opyt etnograficheskogo issledovaniia [*Yakuts: Experience of ethnographic research*]. Moscow: ROSSPEN Publ., 1993, 713 p. (in Russian).

Shreiber S. E. Mediko-sanitarnoe obsledovanie naseleniia Viliuiskogo i Olekminskogo okrugov [*Medical and sanitary examination of the population of the Vilyuisky and Olekminsky districts*]. Materialy komissii po izucheniiu Iakutskoi ASSR [*Materials of the commission for the study of Yakut ASSR*]. Leningrad: AN SSSR, 1931, vol. 9, 349 p. (in Russian).

Strelov E. D. Arangas iakutskogo kniaz'tsa Myndaia [*Arangas of the Yakut prince Myndai*]. Izdanie Iakutskogo otdela Russkogo geograficheskogo obshchestva [*Publication of the Yakut department of the Russian geographic society*]. Yakutsk, 1928, vol. 3. P. 98–101. (in Russian).

Sosin I. M. Suon surahtaah Suola urekh: ocherki, esse, zametki [*Legends of the Suola River: essays, notes*]. Yakutsk: Alaas, 2013, 600 p. (in Yakut).

Stepanov N. T. N'yrbakaan ud'uordara (bylyrgy sehenner uonna kepseenner) [*Descendants of Nyirbakaan (ancient legends and stories)*]. Yakutsk: MGP "Poligrafist" IANTS SO RAN SSSR Publ., 1991, 182 p. (in Yakut).

Статья поступила в редакцию: 17.10.2023

Принята к публикации: 10.04.2024

Дата публикации: 28.06.2024